

Con la colaboración de



A medida

Educación y
Acción Social

CRISTÓBAL BALENCIAGA MUSEOA



Con el propósito de crear un modelo de museo basado en la diversidad y responder a las distintas naturalezas y necesidades de sus públicos, el Museo Cristóbal Balenciaga trabaja en actuaciones educativo-sociales que supriman las barreras físicas, mentales, sociales y culturales, y garanticen la participación e integración equitativa de toda la ciudadanía.

El programa *A medida* pretende generar puentes que posibiliten el derecho universal a la cultura a aquellos colectivos de ámbitos sociales, comunitarios y sanitarios que por precisar dinámicas específicas encuentran dificultades de acceso al museo. Las fórmulas de visita y visita-taller propuestas integran la experiencia personal y potencian las habilidades y capacidades de cada persona.

Objetivos

Hacer accesible el museo y su contenido a un mayor número de colectivos posible y, para ello, identificar, diseñar, e implementar dinámicas específicas y recursos concretos que favorezcan el acceso universal a las propuestas expositivas y educativas del mismo.

Establecer relaciones y vínculos constantes y estables con las entidades y asociaciones y los equipos profesionales que trabajan con las mismas con el fin de conocer sus características y necesidades, y poder así dar una respuesta adecuada y ajustada, definiendo acciones integradoras y generando experiencias específicas para cada una de ellas.

Emplear el patrimonio cultural, y en concreto, la moda y las creaciones de Cristóbal Balenciaga como herramienta de estímulo para la inclusión, sostenibilidad e igualdad de género.



Acceso al edificio y circulación por el museo

La entrada al edificio del museo es accesible y la circulación en los diferentes espacios del mismo no tiene barreras arquitectónicas. Las zonas abiertas al público permiten el tránsito con sillas de ruedas excepto en un punto del itinerario de visita que implica alterar el sentido de la misma; esta eventualidad está convenientemente señalizada en el plano.

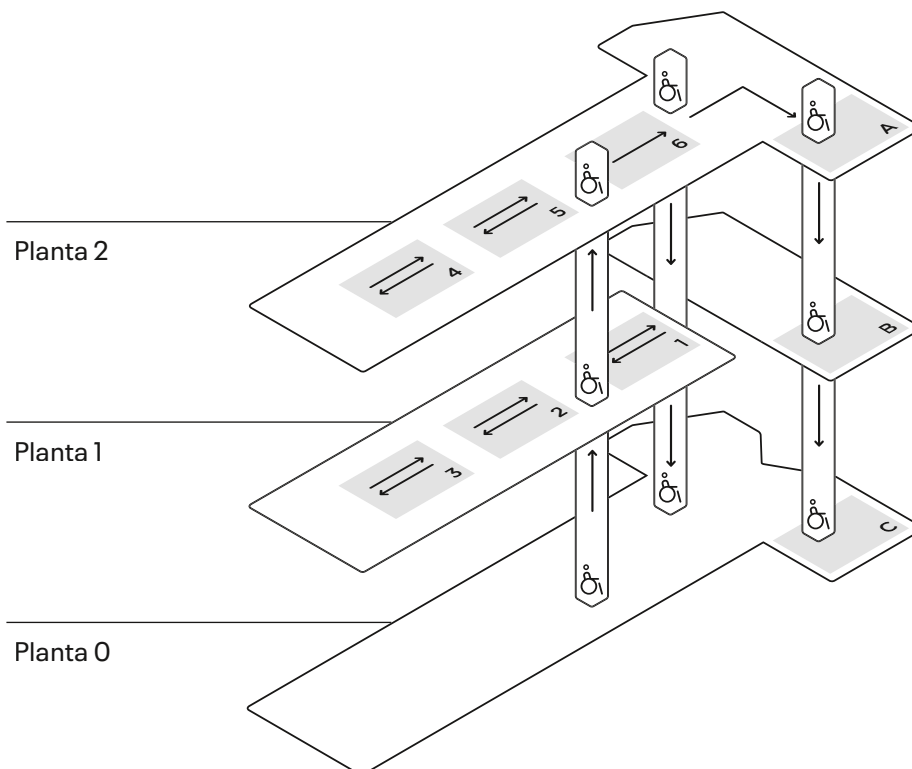

Ascensores

El museo dispone de tres torres de ascensores, dos en el edificio principal y una en el Palacio Aldamar. Todas ellas comunican las tres plantas del museo y permiten el acceso preferente de una única silla de ruedas por ascensor.



Préstamo de sillas de ruedas y sillas-bastón

El museo cuenta con un número limitado de sillas de ruedas que pueden solicitarse en préstamo en la recepción y, así mismo, de sillas-bastón a libre disposición tanto en el hall de entrada como en el recorrido expositivo.



Aseos adaptados

Se dispone de baños adaptados en el edificio principal del museo. Éstos cuentan con las ayudas técnicas adecuadas para su uso, como barras asideras, aseo y lavabo con altura adecuada, y alarma.



Aparcamiento

En las inmediaciones del museo existe un número limitado de plazas reservadas para personas con movilidad reducida que dispongan de tarjeta acreditativa. Solicitud previa con al menos 24 horas de antelación para gestionar entrada y salida.

T +34 943 008 840
@ info@crislobalbalenciagamuseoa.com



Acceso de vehículos adaptados

Los grupos que acudan en vehículos adaptados pueden acceder hasta la explanada Parque Aldamar donde se ubica la entrada principal del museo. Solo para descarga y recogida de las personas usuarias previa solicitud con al menos 24 horas de antelación.

T +34 943 008 840
@ info@crislobalbalenciagamuseoa.com



Perros guía

Se admiten perros guía y perros de asistencia previa presentación de la acreditación oficial pertinente.



Baja visión

El museo dispone de cuadernos de sala en los que consultar textos expositivos con tipografía aumentada.



Material audiovisual subtulado y narración de textos en papel

Los audiovisuales cuentan con subtítulos y/o con hojas de sala con textos transcritos para garantizar el acceso al contenido de voz.

¡Sumérgete!

Visita al museo y baño adaptado en la playa

El museo, con la colaboración de Cruz Roja, formula un plan único dirigido a personas con movilidad reducida. Una experiencia que incluye la visita guiada al museo y el baño asistido en la coqueta playa de aguas tranquilas de Malkorbe de Getaria.



Se garantiza el acceso e itinerario accesible —rampas, ascensores y anchos adecuados— de las personas con diversidad física-motora, con la debida información y señalización.

☑ Del 15 de junio al 15 de septiembre

👥 Máximo 16 personas por grupo

🕒 3 h 30 min

☎ +34 943 008 840

📧 info@crislobalbalenciagamuseoa.com



Balenciaga a mano Visita y acercamiento táctil

Este itinerario descriptivo guiado se complementa con un acercamiento táctil sobre un conjunto de reproducciones de obras de la colección que favorecen la comprensión de las características formales, los materiales y las técnicas empleadas, y, en definitiva, promueven el disfrute estético.



Las actuaciones inscritas en esta línea, tanto en la visita autónoma como en compañía de una educadora del museo, buscan dar respuesta a las necesidades de las personas ciegas o con baja visión para facilitar el acceso al contenido expositivo y la transmisión eficaz del mismo.

 Máximo 16 personas por grupo

 1 h 15 min

 +34 943 008 840

 info@crislobalbalenciagamuseoa.com



Servicio de intérprete en lengua de signos

Las visitas y actividades del museo pueden realizarse con el acompañamiento de una persona intérprete en lengua de signos. Servicio dirigido a grupos de personas signantes previamente organizados y a personas participantes en cualquier actividad organizada por el departamento de educación; iniciativas escolares, familiares, o público general.



Se busca que las personas sordas o con pérdida auditiva puedan participar de la programación del museo.

-
- Es necesario solicitar el servicio al inscribirse con al menos 15 días de antelación a través del portal de atención al visitante.



+34 943 008 840



info@crislobalenciagamuseoa.com

Hands On

Talleres en técnicas textiles y danza

Un acercamiento experimental que destaca el potencial del museo y de su contenido como herramienta eficaz aplicable en el estímulo de habilidades y capacidades de las personas participantes.



Las acciones destinadas a personas con diversidad psíquica e intelectual —y los profesionales que trabajan con ellas— aspiran a convertirse en instrumentos útiles no solo para promover el aprendizaje sino también y sobre todo para fomentar el bienestar.



Máximo 10 personas por grupo



Entre 1 h 30 min y 2 h 30 min
Según actividad/taller escogido



+34 943 008 840



info@crislobalbalenciagamuseoa.com



A medida *A medida* es un programa ajustado y flexible a la diversidad y, como tal, abierto a la posibilidad de ser modificado y adaptado a las necesidades específicas de cada grupo solicitante. Desde el museo se invita a los equipos profesionales de entidades y asociaciones que tengan previsto participar en las iniciativas descritas como a aquellos que deseen informarse para ajustarlas a su realidad, contacten con el equipo del museo y exploren de manera colaborativa las distintas posibilidades educativas que ofrece.

Reservas Plazas limitadas.
Es imprescindible realizar reserva previa.

T +34 943 008 840
@ info@crislobalenciagamuseoa.com

Desde el museo se enviará un e-mail de confirmación de recepción de solicitud. Para ajustar el servicio a las necesidades y personalizar la experiencia en función del grupo solicitante, cada visita irá precedida de una comunicación o sesión preparatoria entre el museo y los profesionales que habitualmente trabajen con el grupo y se responsabilicen de su acompañamiento durante la visita

Grupos Los grupos podrán estar compuestos por un máximo de 16 personas en visita y de 10 personas en actividad o taller. Para realizar la reserva se aportarán los siguientes datos:

- Fecha de visita
- Número de visitantes, especificando perfil y número de personas usuarias y acompañantes
- Idioma de preferencia en la que desean recibir las explicaciones (euskara o castellano)
- Un teléfono de contacto
- Una dirección de e-mail
- Observaciones a tener en cuenta

Tarifas Visita: 2,5 € por persona
Taller: 3 € por persona

Con la colaboración de  **Fundación "la Caixa"**

Aldamar Parkea 6
20808 Getaria
T +34 943 008 840
info@crislobalbalenciagamuseoa.com
www.crislobalbalenciagamuseoa.com

B

CRISTÓBAL BALENCIAGA MUSEOA

